

École Supérieure
d'Art de Lorraine
Pôle musique et danse
—
Metz

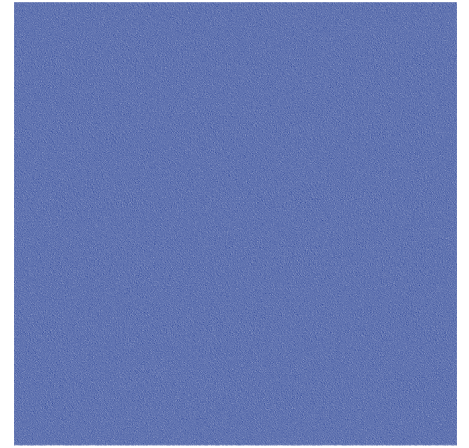

Livret de l'étudiant

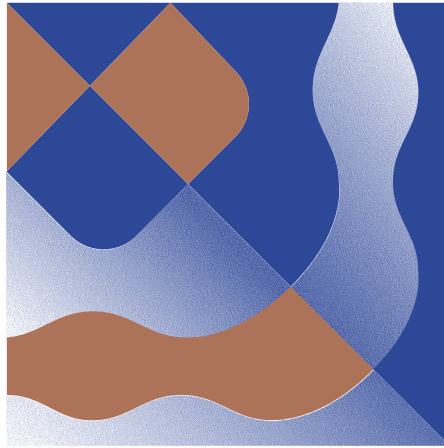
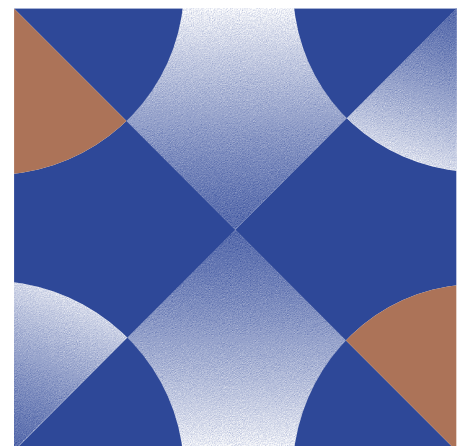
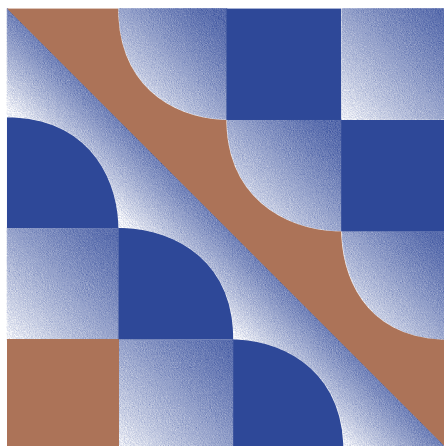
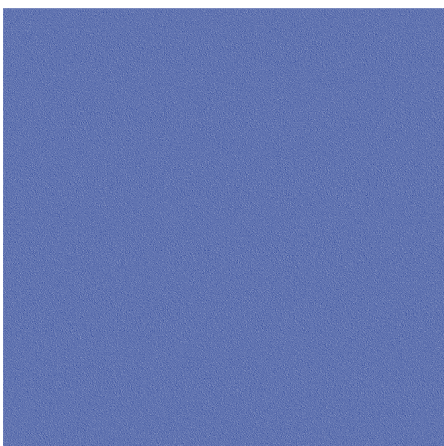
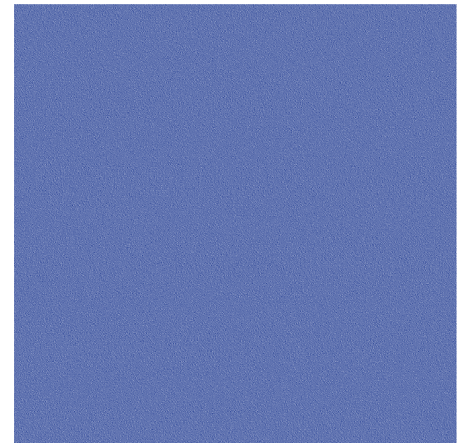
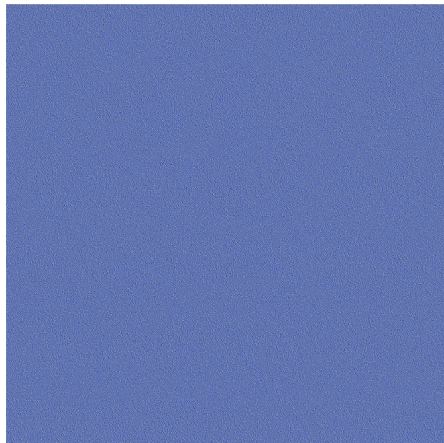
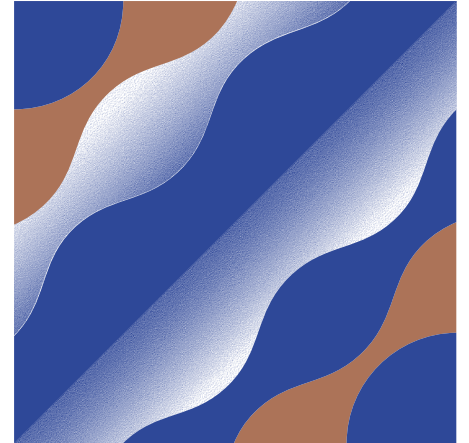

Bienvenue au Pôle musique et danse

Depuis janvier 2014, le Cefedem de Lorraine a quitté son statut d'association pour celui d'**Établissement Public de Coopération Culturelle** à caractère administratif (EPCC) en intégrant l'École Supérieure d'Art de Lorraine (ÉSAL). Il devient le **Pôle musique et danse**.

L'ÉSAL est née du regroupement de l'École de l'Image d'Épinal et de l'École supérieure d'art de Metz Métropole en janvier 2011. Épinal et Metz ont conservé les lieux d'enseignement dirigés chacun par un directeur de site.

Le siège de l'EPCC se situe à Metz et regroupe la direction générale et l'administration. Les locaux du Pôle musique et danse, quant à eux, se situent au sein du **Conservatoire à rayonnement régional Gabriel Pierné de l'Eurométropole de Metz**.

L'EPCC ÉSAL fait partie des trois établissements en France à proposer une formation plurisectorielle avec les arts plastiques et les arts du spectacle sous la tutelle pédagogique du ministère de la Culture. À ce titre, il délivre des diplômes nationaux et l'enseignement est organisé conformément aux arrêtés ministériels.

-

Le Pôle musique et danse est habilité par l'État pour **dispenser la formation** initiale et continue diplômante menant au diplôme d'État de professeur de musique pour les disciplines **enseignement instrumental et vocal, formation musicale, accompagnement et direction d'ensembles vocaux et instrumentaux** ; dans les domaines suivants : classique à contemporain, jazz, musique ancienne et musiques actuelles amplifiées.

Le Pôle musique et danse de l'ÉSAL est habilité à **organiser les épreuves terminales et à délivrer le diplôme d'État de professeur de musique**.

La formation compte **1500 heures** d'enseignement réparties sur **3 ans** qui correspondent à **180 ECTS**.



Mise en situation pédagogique
Pierre Bazin
Diplômé 2025

Code RNCP : RNCP39705

L'équipe administrative

Caroline CUEILLE

Directrice du Pôle musique et danse
ccueille@esalorraine.fr

Grégory BEAUMONT

Responsable des études Danse
gbeaumont@esalorraine.fr

Jennifer LIGER

Gestionnaire administrative et budgétaire
jliger@esalorraine.fr

Elise ROUGERON / Anja RENAULD

Chargée de communication et de projets
erougeron@esalorraine.fr /
arenauld@esalorraine.fr

Florine ROSINI

Assistante de scolarité Danse
frosini@esalorraine.fr

Yvain VON STEBUT

Coordinateur « outils numériques de création »
et projets pluridisciplinaires
yvonstebut@esalorraine.fr

Marianne GUENGARD

Coordinatrice recherche
mguengard@esalorraine.fr

Vos contacts privilégiés

Renaldo GRECO

Responsable des études Musique
rgreco@esalorraine.fr
06 79 18 21 65
03 87 78 61 45

Zohra SAADAOU

Assistante de scolarité Musique
zsaadaoui@esalorraine.fr
06 32 65 98 31
03 87 78 61 41

Vos adresses privilégiées

CRR de Metz/ÉSAL-PMD

2, rue du Paradis, 57000 Metz

Tél. : 03 57 88 38 38 (CRR)

Tél. : 03 87 74 28 38 (PMD)

Mail : pmd@esalorraine.fr

Site internet : www.esal-pmd.fr

Où nous trouver ?

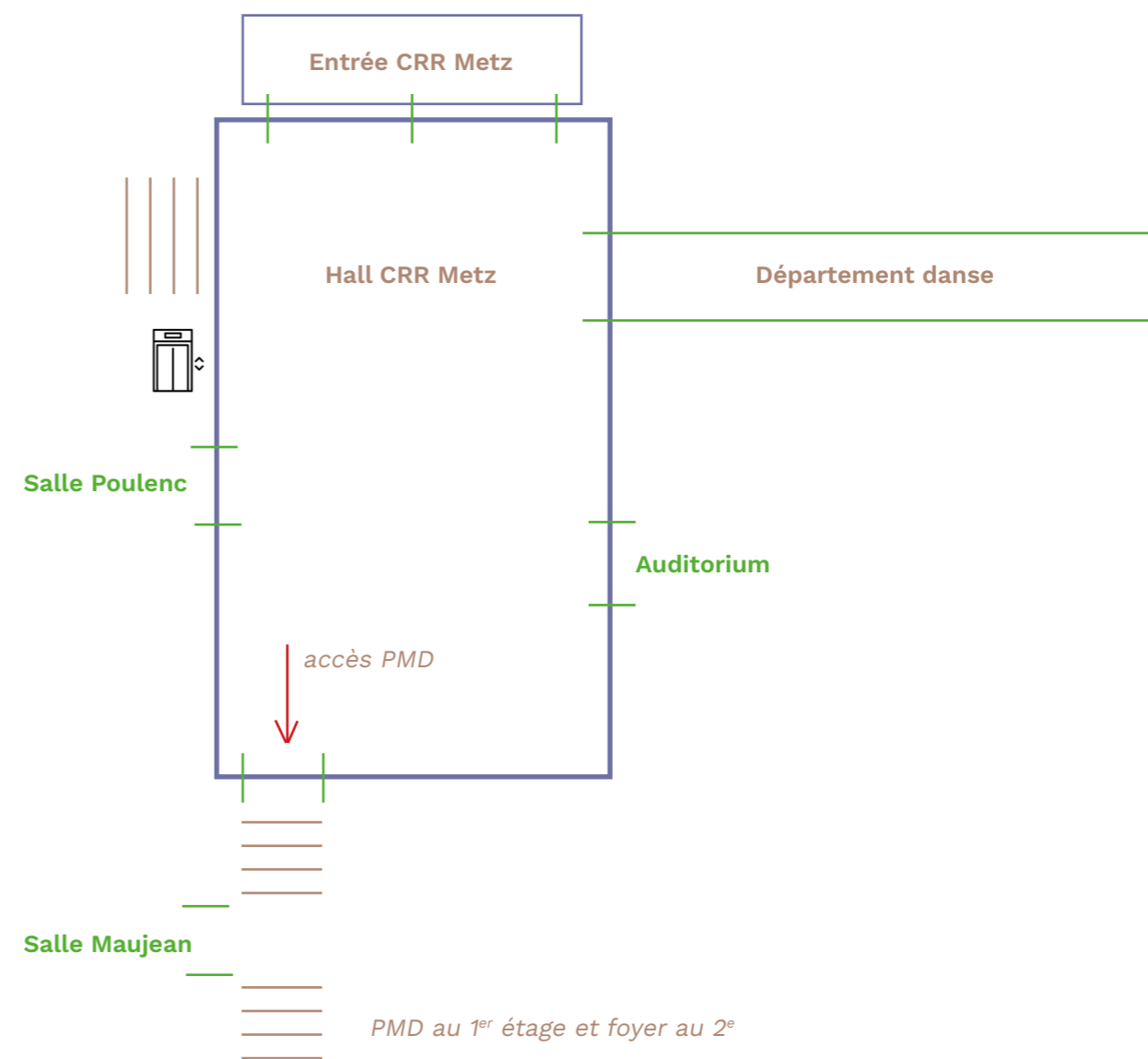

Le petit lexique du PMD

ÉSAL = École supérieure d'art de Lorraine.

PMD = Pôle musique et danse.

PAP = Pôle arts plastiques.

CRR = conservatoire à rayonnement régional.

FI = formation initiale (= statut étudiant).

FP = formation professionnelle (= statut de stagiaire).

DE1 = étudiants/stagiaires de la FP de 1^{re} année.

DE2 = étudiants/stagiaires de la FP de 2^e année.

UE = unité d'enseignement.

FOYER = salle de cours + lieu de vie des étudiants/stagiaires de la FP.

EAC = éducation artistique et culturelle.

CVEC = contribution de vie étudiante et de campus.

CP = conseiller pédagogique (tuteur).

ECTS = système européen de transfert et d'accumulation de crédits universitaires.

MPP = mise en pratique pédagogique.

PMP = projet musicale et pédagogique.

MDC = musique de chambre.

VAA = validation des acquis antérieurs.

ONM = Orchestre national de Metz.

MAA = musiques actuelles amplifiées

E.T = épreuve terminale

Informations générales

Rentrée 2026

Journées de rentrée pour tous les étudiants et stagiaires de la FP : **7 et 8 septembre 2026.**

Frais de scolarité 2026-2027

Formation initiale

- Habitants de la Communauté d'Agglomération de l'Eurométropole de Metz et de la Communauté d'Agglomération d'Épinal : **458 €**
- Habitants hors de l'Eurométropole de Metz et Communauté d'Agglomération d'Épinal : **750 €**

Formation professionnelle

- **3600 €/an** si prise en charge par un OPCO ou par l'employeur
- **950 €/an** en cas de non prise en charge par un OPCO ou par l'employeur
- **850 €/an** en cas de prise en charge partielle par un OPCO ou par l'employeur

Cotisation CVEC (Contribution Vie Étudiante et de Campus) : **105 €**. Exonération des boursiers : CVEC et frais de scolarité (à confirmer).

Vous vous engagez à régler les frais de scolarité dans les délais impartis.

Documents de rentrée

Différents documents sont déposés sur Moodle (plateforme pédagogique du PMD) pour consultation et afin de respecter les consignes données dans le cadre de la transition écologique. Certains documents vous seront distribués et d'autres à remplir et restituer au PMD lors de votre première « INFO PROMO ».

Règlement des études musique

Les étudiants et stagiaires de la FP **doivent impérativement prendre connaissance du règlement des études.**

Il est disponible sur la plateforme Moodle ou bien en flashant le QR code ci-après.



Organisation des cours

Les cours - en fonction des années - ont lieu les lundis et mardis pendant les périodes scolaires ainsi que du lundi au vendredi matin pendant la 1^{re} semaine des vacances (zone B). Certains cours peuvent être organisés en dehors de ces plages.

Assiduité

Sauf dispositions particulières, tout étudiant et stagiaire de la formation professionnelle est tenu d'assister à l'ensemble des enseignements et dispositifs pédagogiques proposés dans le cadre de son cursus. Tout manquement est pris en compte dans le dossier de l'étudiant ou du stagiaire de la FP. Des absences répétées, même justifiées et excusées, peuvent être sanctionnées par une non-évaluation dans le cadre du contrôle continu et/ou une non présentation aux épreuves terminales. L'étudiant ou le stagiaire de la FP absent est tenu d'informer et de fournir un justificatif à l'administration du Pôle musique et danse. En cas de problème grave engendrant de nombreuses absences, la direction étudie avec l'étudiant ou le stagiaire de la FP la solution la mieux adaptée à son cas particulier.

Aménagements de formation

Les étudiants/stagiaires nécessitant une adaptation de la formation pour faire face à un handicap de quelconque nature, peuvent se rapprocher du responsable des études afin que ce dernier leur propose une solution adaptée.

Cartes étudiantes

Une fois les frais de CVEC et de scolarité réglés, rapprochez vous de l'assistante de scolarité afin de **recupérer votre carte d'étudiant ou de stagiaire de la FP**. Merci d'apporter une photo d'identité.

Plateforme pédagogique Moodle

Vous y trouverez, entre autres, le planning des cours, les supports de cours, les textes de référence et réglementaires, le règlement des études, les vidéos et photos des projets menés. C'est aussi via cette plateforme que vous pourrez déposer vos devoirs et autres documents relatifs à votre formation.

Votre accès à Moodle

moodle.esal-pmd.fr

Identifiant d'accès = initiale du prénom + nom de famille (tout attaché).

Exemple : Marie Dupont = mdupont

Exemple si nom composé : Marie Dupont Dubois = mdupontdubois

Le mot de passe est le même pour tous et vous sera communiqué par l'administration du PMD. Il vous sera demandé de le modifier et le personnaliser dès votre première connexion.

Votre licence Microsoft 365

Chaque étudiant de l'ÉSAL dispose d'une licence Microsoft 365 disponible pour toute la durée de sa formation. Cette licence permet aux étudiants de disposer d'une adresse électronique spécifique « ÉSAL » et d'un accès aux outils de bureautique standards tels que Word, Excel, Powerpoint, etc, ainsi qu'à des logiciels comme Teams, très utile pour les visioconférences et le travail d'équipe.

Les adresses électroniques sont paramétrées de la façon suivante : Marie Dupont = mdupont@esalorraine.fr.

L'adresse mail ESAL sera utilisée pour toutes vos correspondances pendant votre formation.

Création de votre compte Microsoft 365

1. Connectez-vous au webmail de M365 : <https://outlook.live.com/owa/>

2. Un mot de passe par défaut vous a été affecté : **!2021@votre nom de famille**

Attention, le nom de famille doit être écrit en minuscules et sans accent.

Exemple : !2021@martin (n'oubliez pas le point d'exclamation ! avant 2021).

3. Vous devrez changer et personnaliser

votre mot de passe lors de la première connexion.

Si vous souhaitez utiliser votre smartphone pour consulter vos mails, installez les 2 app suivantes : **Authenticator** (gestionnaire de sécurité) et **Outlook** disponibles sur l'App Store et sur Google Play.

Vie étudiante

Des **informations et ressources diverses sont mises à votre disposition sur la plateforme Moodle** et sur notre site internet. Vous pouvez y trouver des informations concernant : les aides destinées aux étudiants, la Fédération Médico-Sociale (FMS), la Lutte contre les violences et harcèlement sexuels et sexistes (VHSS), la Contribution vie étudiante et de campus (CVEC), le guide de l'étudiant du CROUS Lorraine, etc.

Rôle du délégué

Les délégués représentent les étudiants de leur promotion lors des différentes réunions auxquelles ils sont invités ou qu'ils sollicitent.

Les délégués étudiants :

- Font le lien entre les étudiants et les équipes pédagogiques et administratives.
- Ont un rôle d'interlocuteur auprès de l'administration et de l'équipe pédagogique.
- Sont informés des actions et des décisions du PMD et peuvent être consultés en amont.
- Prennent part activement à la vie de l'établissement.
- Découvrent en situation réelle le fonctionnement des instances dans lesquelles ils pourront être amenés à siéger dans leur futur métier.

Chaque promotion élit deux délégués pour trois ans en respectant de préférence la parité. Les délégués peuvent être en formation initiale ou en formation professionnelle.

Plus d'informations sur le rôle du délégué sur Moodle.

Maquette des enseignements

Première (DE1), deuxième (DE2) et troisième (DE3) années

Cours mutualisés danseurs/musiciens

Action avec dispense d'assiduité

Enseignement	Enseignant/Référent	Nb d'heure		
UE1 Pratique artistique		DE1	DE2	DE3
Perfectionnement dans la discipline	Professeurs de perfectionnement	8	15	7
Préparation et réalisation de concerts, spectacles, projets pluridisciplinaires, musique de chambre	Divers intervenants	80	80	50
Projet de promotion	Renaldo Greco	21	12	-
Pratique vocale collective	Annick Hoerner	9	6	-
Improvisation voix, corps, instrument	Lucile Diou (DE1) Philippe Pannier (DE2)	12	12	-
Conférences, masterclass du CRR de l'Eurométropole de Metz	Divers intervenants	9	9	12

Enseignement	Enseignant/Référent	Nb d'heure		
UE2 Culture transversale et appliquée		DE1	DE2	DE3
Info promotion et accompagnement personnalisé	Direction, responsable des études, administration	20	20	10
Approche de la scène	Franck Lemaire	12	6	-
Médiation orale	Samuel Liegeon	12	-	-
Analyse et culture musicale	Samuel Liegeon	24	24	-
Fréquentation des œuvres	Responsable des études	6	6	6
La place de l'accompagnateur	Anne-Catherine Kaiser	-	6	-
Ouverture à d'autres répertoires 1. Jazz 2. Musiques anciennes 3. Musiques actuelles amplifiées	Damien Prud'homme (DE1) Sophie Rebreyend (DE1) Renaldo Greco (DE3)	18	-	9
Orchestration	Olivier Jansen	18	12	-
Composition appliquée à un projet	Yvain Von Stebut	18	12	-

Enseignement	Enseignant/Référent	Nb d'heure		
UE2 Culture transversale et appliquée (suite)		DE1	DE2	DE3
Techniques du son et de l'image	Yvain Von Stebut	18	24	-
Accompagnement vidéo du projet artistique et pédagogique	Yvain Von Stebut	-	12	-
Physiologie et mouvement Gestion du trac	Thierry Accard	-	12	12
Médiation écrite	Lise Lauer	-	12	-
Langue étrangère appliquée (anglais)	Albane Klein	-	-	15
Conférences, atelier amplification et lumière (BAM)	Divers intervenants	9	12	12
UE3 Construire et nourrir sa réflexion pédagogique		DE1	DE2	DE3
Méthodologie du mémoire	Marianne Guengard	18	6	-
Accompagnement à la recherche	Tuteurs de mémoire	-	6	2
Travail en binôme sur le mémoire	-	-	32	-
Didactique et processus d'enseignement-apprentissage Projet d'enseignement (DE3)	Gérald Guillot	30	15	6
Tutorat entre étudiants	-	20	20	10
Philosophie de l'éducation, esthétique et situations d'éducation à la musique	Philippe Lerat	-	27	-
Psychologie de l'enfant et de l'adolescent	Yoan Ferreira	6	6	-
Méthodes actives (Soundpainting, O'Passo, Dalcroze, Freinet...)	Intervenants spécialisés	27	24	-
Ouverture à la pédagogie chorégraphique	Grégory Beaumont	-	6	-
Approche des publics diversifiés Troubles DYS / Handicap	Yoan Ferreira	6	6	-
Conférences, ateliers	Divers intervenants	9	9	12

Enseignement	Enseignant/Référent	Nb d'heure		
UE4 Pédagogie fondamentale		DE1	DE2	DE3
Tutorat :	Tuteurs pédagogiques			
1. Observation et mise en situation		20	40	20
2. Entretiens avec le tuteur		8	16	8
Méthodologie du projet artistique et pédagogique	Philippe Pannier	12	3	-
Mises en situation de cours	Philippe Pannier (DE1) Christophe Ollier (DE2)	45	36	-
Stage de pédagogie de groupe et entretiens	Philippe Pannier Isabelle Thomas	-	-	16
Outils pédagogiques spécialisés (par options instrumentales)	Intervenants spécialisés	6	6	-
Pédagogie de groupe (mises en pratique)	Philippe Pannier	12	12	-
Gestion d'un groupe	Fabienne Ritz	6	-	-
Éducation artistique et culturelle	Fabienne Ritz	12	-	-
Orchestre à l'école	Olivier Jansen	9	-	-
Direction d'ensemble instrumental	Juliette Dominski	15	-	-
Direction d'ensemble vocal	Annick Hoerner	-	12	-
Conférences, colloques en lien avec l'actualité	Divers intervenants	8	6	15

	Cours mutualisés danseurs/musiciens
	Action avec dispense d'assiduité

Enseignement	Enseignant/Référent	Nb d'heure		
UE5 Situer son action dans un établissement et en mesurer les enjeux		DE1	DE2	DE3
Fonctionnement des institutions et textes officiels statutaires	Laurent Mathieu	-	-	12
Histoire de l'enseignement spécialisé	François Perrin (DE1)	6	-	-
Statuts de l'enseignant	Vivien Visentin (DE2)	-	6	-
Textes de références, sociologie des pratiques culturelles	Lise Lauer	12	9	-
Présentation professionnelle Préparation aux entretiens professionnels CV et lettre de motivation	Fabienne Ritz	-	-	15
Portfolio	Renaldo Greco	3	3	3
Préparation à l'entretien E.T	Caroline Cueille	-	-	3
Sensibilisation à la sécurité	Marc Brunet	-	-	6
Stage d'observation dans une structure culturelle	-	-	-	20
Conférences, rencontres professionnelles, VHSS, écoresponsabilité	Divers intervenants	9	9	7

Année 1
Volume horaire = 605
Année 2
Volume horaire = 610
Année 3
Volume horaire = 285

Semestre 1
Volume horaire = 297 | ECTS = 36
Semestre 2
Volume horaire = 308 | ECTS = 37
Semestre 3
Volume horaire = 314 | ECTS = 37
Semestre 4
Volume horaire = 296 | ECTS = 35
Semestre 5
Volume horaire = 189 | ECTS = 23
Semestre 6
Volume horaire = 96 | ECTS = 12

Total volume horaire formation = 1500 h

Total ECTS = 180

(European Credit Transfer and Accumulation System)

INFO !

Les spécialités dont formation musicale, accompagnement musique, accompagnement danse, jazz, musiques actuelles font l'objet d'aménagements spécifiques de la maquette ci-dessus. Ces aménagements sont présentés par le responsable des études lors de rendez-vous particuliers.

Contenu des enseignements

Première (DE1), deuxième (DE2) et troisième (DE3) années

UE1

Pratique artistique



Perfectionnement artistique et instrumental

Le perfectionnement a pour but d'enrichir les compétences musicales et techniques de l'étudiant tout en soutenant l'affirmation de son identité artistique.

→ Cadre général

L'étudiant réalise deux stages de perfectionnement de 15 heures chacun (répartis sur deux années civiles). Il est accompagné par un musicien professionnel, qui peut être le même ou différent chaque année. Ce suivi est complété par des cours de musique de chambre et de nombreux concerts jalonnant le parcours de formation.

→ Cf. Vademecum pour plus de détails

Préparation et réalisation de concerts, spectacles, projets pluridisciplinaires, musique de chambre

Ce temps balisé a pour objectif de permettre aux étudiants/stagiaires de travailler seuls ou en groupe, entre musiciens, danseurs et/ou plasticiens pour réaliser les différents projets artistiques proposés tout au long de la formation.

Projet de promotion

Tous les étudiants de première année (DE1) participent à la conception et à la réalisation du projet de promotion qui se déroulera en deuxième année (lors de la rentrée). Le projet consiste à concevoir un concert-spectacle et une activité ludique dans la ville de Metz pour accueillir les nouveaux étudiants lors des journées de rentrée, depuis la recherche de l'idée jusqu'à la réalisation publique : réservation de salle, matériel, conception, programme... Si besoin, une aide pourra être sollicitée auprès du responsable des études pour accompagner le démarrage du projet. Le projet doit être présenté à la direction du PMD avant son lancement.

Pratique vocale collective

Musique d'ensemble vocal, travail de l'oreille et de la polyphonie, découverte de divers répertoires avec réalisation publique finale.

Improvisation voix, corps, instrument

Ce cours propose de mettre en marche un processus, une démarche d'invention et de création, à partir d'une réflexion et d'un concept personnel. Il vise à acquérir une perception sensible des mouvements du corps, et comprendre leur importance dans le jeu musical, ainsi qu'à développer la connaissance de toutes les formes que revêt les arts contemporains.

Ce temps de rencontre artistique offre aux étudiants l'opportunité de saisir l'instantanéité de l'élan créatif au travers de diverses expérimentations guidées. Sera abordée la thématique de l'urgence de cette chute vertigineuse que peut parfois sembler être l'acte d'improvisation.

UE2

Culture transversale et appliquée

Info promotion et accompagnement personnalisé

Des temps sont balisés afin de transmettre aux étudiants/stagiaires toutes les informations relatives à leur formation et à son actualité, et les aider à organiser leur travail. C'est l'occasion de répondre à tout questionnement concernant le cursus, les études, l'évaluation et l'orientation des étudiants. Ces séances se déroulent sous forme de réunions appelées « info promo » ou de rendez-vous individuels.

Approche de la scène

Ce cours a pour objectif d'aider l'étudiant/stagiaire à se sentir pleinement lui-même dans sa relation d'artiste face à un public ou dans la relation pédagogique, sans compter exclusivement sur la technique musicale et le rapport à l'instrument. Pour cela, il doit apprendre à gérer ses déplacements, ses mouvements et sa voix en lien avec l'émotion.

Médiation orale

Ce cours accompagne l'étudiant/stagiaire dans le développement de ses compétences de prise de parole en public, en lien direct avec sa pratique artistique. Il s'agit de lui apprendre à présenter des programmes de concert avec clarté, aisance et pertinence, en construisant un discours personnel, adapté au contexte et au public. La médiation orale vise à renforcer la capacité de l'interprète à partager sa démarche artistique, à transmettre des repères d'écoute pour le public, et à favoriser un lien vivant entre la musique jouée et son auditoire. En travaillant l'articulation entre parole et interprétation, ce cours contribue à former des musiciens communicants, conscients des enjeux de transmission dans la vie culturelle d'aujourd'hui.

Analyse et culture musicale

Ce cours a pour objectif de revisiter les fondements de l'analyse et de la culture musicale en les inscrivant dans une démarche pédagogique contemporaine. Il s'agit d'enrichir les compétences de l'enseignant en articulant savoirs analytiques et culturels à la transmission musicale. La partition est envisagée non comme une fin en soi, mais comme un support d'interprétation vivante, en constante évolution. Comprendre la musique pour mieux la jouer demeure un principe fondamental, tant pour l'interprète que pour l'enseignant. L'analyse et la culture musicale jouent en effet un rôle central dans l'acquisition et l'appropriation des œuvres par les élèves, tous niveaux confondus, et constituent un levier essentiel dans la structuration et la cohérence du projet pédagogique.

La place de l'accompagnateur

Les objectifs de ce cours sont multiples :

- Définir la place du musicien-accompagnateur, ses forces, ses potentiels et comment inscrire son action dans la triangulation élève/enseignant/accompagnateur
- Expérimenter l'enseignement « accompagné » avec des cas pratiques
- Concevoir des axes pédagogiques incluant l'accompagnement
- Élaborer un outil d'évaluation de sa propre pratique d'enseignant « accompagné »

- Approfondir et rechercher des solutions après un partage d'expériences menées après la première séance
- Élaborer des stratégies pour une collaboration optimale avec l'enseignant-accompagnateur
- Imaginer un enseignement innovant grâce à l'accompagnement

Vos instruments sont indispensables pour les séances. Chaque étudiant apportera une ou deux pièces (niveau fin de cycle 2), avec partition de piano incluse, en vue de la partie pratique.

Ouverture à d'autres répertoires/esthétiques

1. Jazz

Les objectifs de ce cours sont multiples :

- Acquérir des notions d'histoire du jazz et étudier l'évolution des différentes techniques d'improvisation et la tradition orale.
- Approcher l'improvisation jazz en jouant à l'oreille sur des structures harmoniques.
- Sensibiliser les étudiants à l'utilité d'aborder l'improvisation dans leur pédagogie et ce, dès les premières années d'instrument.
- Démontrer les avantages à travailler sans partition, de la transmission orale et de passer par le mécanisme du chant avant la production du son.
- Sensibiliser à l'importance de l'imitation : du son, du rythme, du placement rythmique, de l'attitude...
- Prendre conscience des cycles, des débits, développer une conscience harmonique.

2. Musiques anciennes

Il s'agit d'approfondir les esthétiques Renaissance et Baroque ainsi que d'étudier les outils pédagogiques adaptés à leur transmission.

3. Musiques actuelles amplifiées

Il s'agit pour l'étudiant au profil « classique » de comprendre les enjeux des MAA, de s'approprier ce répertoire en s'autorisant à l'intégrer à sa pédagogie, de saisir en quoi cette pratique peut enrichir l'enseignement traditionnel (calquer des savoir-faire, des savoir-être).

- Arrangements collectifs, à l'image du travail en groupe, d'une ou plusieurs chansons (choix des étudiants) en

s'appuyant sur les forces en présence

- Transmission orale d'un répertoire
- Appropriation sans limite (exemples de réinterprétations)
- Placement sur une pulsation stable
- Importance première de l'amplification et de la transformation du son dans l'acte créateur (la finalité induit l'intention/le geste musical)
- Liberté formelle, structurelle, timbrale, harmonique etc.
- Changer l'image de soi en changeant de rôle musical
- Enjeux pédagogiques et sociétaux...

Orchestration

Ce cours s'intéresse à l'écriture et l'arrangement d'une pièce pour un ensemble instrumental d'« Orchestre à l'école » ou milieu de 1^{er} cycle. Il s'agira aussi de faire un rappel des tessitures et des techniques ou modes de jeu, de connaître les difficultés d'apprentissage selon l'instrument et de connaître les techniques d'orchestrations élémentaires. En deuxième année, le travail se fera en lien avec un orchestre qui aboutira à une journée de travail avec les jeunes musiciens suivie d'une restitution en public.

Composition appliquée à un projet

Ce module permet aux étudiants/stagiaires de se familiariser avec les outils de création numérique dans le cadre d'un projet de composition associant musique et image-mouvement.

À partir de films réalisés par les étudiants du Pôle arts plastiques, un dialogue est engagé avec les étudiants/stagiaires de la formation musique dans le but de réaliser la musique originale de leurs projets. Ce module alterne entre séances inter-sites centrées sur des expérimentations collectives (improvisations) et des séances d'écriture et de production musicale.

Technique du son et de l'image

Ce cours a pour objectifs de :

- Prendre en main les outils de bases de la création sonore et vidéo pour les déployer dans un contexte professionnel : CV audio et vidéo, séquences pédagogiques.
- Apprendre à réaliser un enregistrement audio et des captations vidéo avec différents outils.
- Éditer des fichiers, monter de manière

précise des fichiers audio et vidéo, mixer et exporter des séquences audiovisuelles.

Physiologie du mouvement et gestion du trac

Ce cours est basé sur l'étude de la physiologie et du mouvement chez les musiciens, ainsi que son application dans le cadre pédagogique de son enseignement en direction de ses élèves. Il représente un enjeu de santé public en matière de prévention de T.M.S (Troubles Musculo-Squelettiques) et de bien être en général en matière d'apprentissage et de préparation à la scène.

E.T Médiation écrite appliquée

Travailler ses compétences écrites. Acquérir des outils. Adapter son rédactionnel en fonction des objectifs et du public visé (équipe, élèves, parents, partenaires).

UE3

Construire et nourrir sa réflexion pédagogique

E.T Méthodologie du mémoire et accompagnement à la recherche

Ce module intervient dans le cadre de la rédaction d'un mémoire de recherche par les étudiants/stagiaires. Il s'agit de les doter d'une méthodologie de recherche qui les conduira à la production de leur mémoire sur une thématique en rapport avec la musique/danse et la pédagogie.

Travail en binôme sur le mémoire

Le mémoire de fin d'études est à réaliser en binôme. Des heures balisées dans la maquette permettront cette concertation.

Didactique et processus d'enseignement-apprentissage

Ce cours vise à :

- Découvrir et mettre en œuvre des concepts empruntés à différents cadres théoriques en lien avec l'enseignement-apprentissage de la musique.
- Favoriser une réflexivité permanente sur la pratique enseignante.
- Questionner de façon critique les pédagogies dites « actives » et leurs apports potentiels pour la formation musicale et l'enseignement instrumental/vocal.

Philosophie de l'éducation, esthétique et situation d'éducation à la musique

Ce cours vise à permettre à l'étudiant de dépasser ses représentations du métier d'enseignant, de participer à définir son identité professionnelle et d'être ainsi en mesure de rendre raison de sa pratique. Il cherche à mettre en lumière l'enracinement de toute démarche pédagogique dans les valeurs qui la légitiment et en expliquent à la fois le style et la cohérence.

Le cours apporte à l'étudiant/stagiaire les éléments de réflexion pédagogique qui lui permettront de concevoir, de mettre en œuvre et d'analyser son enseignement à travers les écrits de grands auteurs.

Psychologie de l'enfant et de l'adolescent

Transmettre à l'étudiant/stagiaire les bases du développement de l'enfant, qu'il s'agisse du développement cognitif ou psychoaffectif. Le 1^{er} invite à penser les capacités cognitives de l'enfant en fonction de son âge développemental (ce qui supposera d'adapter leur contenu pédagogique selon les âges), le 2^e invite à penser la dimension relationnelle enseignant-élève et l'importance de ce lien dans la construction de l'enfant. C'est également l'occasion de sensibiliser aux comportements parfois perturbateurs de l'enfant, comment les gérer et comment être attentif à des signes de mal-être.

Méthodes actives

Les méthodes dites « actives » (O'Passo, Soundpainting, Dalcroze...), constituent une importante source d'inspiration pédagogique pour l'enseignement instrumental, vocal et chorégraphique.

Soundpainting

Le soundpainting encourage la créativité personnelle des étudiants/stagiaires et favorise la transversalité entre les différentes disciplines artistiques. Dans un ensemble de soundpainting les participants sont amenés à développer leur sensibilité et leur propre imaginaire par l'improvisation tout en respectant les indications proposées par le soundpainter. En explorant les différentes possibilités contenues dans les indications de dynamiques, tempi, textures, formes,

couleurs, et en mettant en relation les différents aspects de la musique, de la parole et du mouvement, le soundpainting permet la mise en évidence et l'acquisition de concepts artistiques fondamentaux.

Ouverture à la pédagogie chorégraphique

Ponctuellement, les étudiants/stagiaires musiciens observent les mises en situation de cours des étudiants danseurs. S'en suit un débat avec le Responsable des études Danse afin d'évoquer les accointances et les différences entre la pédagogie musicale et la pédagogie chorégraphique. Il s'agit également d'acquérir des notions de culture chorégraphique.

UE4

Pédagogie fondamentale

E.T Tutorat pédagogique

Le tutorat vise à enrichir la démarche pédagogique de l'étudiant par une immersion progressive dans la réalité de l'enseignement musical, encadrée par un musicien-pédagogue expérimenté. Cette immersion passe par des phases d'observation, de participation active, puis de prise en responsabilité.

E.T → Cadre général

Deux stages sont à effectuer durant la formation : un par année civile. Les stages se déroulent obligatoirement dans l'établissement du conseiller pédagogique, sous convention avec le Pôle musique et danse.

→ Cf. Vademecum pour plus de détails

Méthodologie du projet artistique et pédagogique

Ce cours vise à développer les capacités de l'étudiant/stagiaire à concevoir, présenter et mener à bien un projet artistique et pédagogique.

Mise en situation de cours individuels

Mise en pratique des éléments pédagogiques et didactiques étudiés. Un étudiant fait cours devant la classe et prépare ensuite une auto-évaluation qu'il présente au groupe. Durant le cours les

autres étudiants remplissent une grille d'observation qui va leur permettre de donner leur avis sur le déroulement et le contenu du cours. L'intervenant fait ensuite un retour sur ce cours en complétant les remarques des étudiants et en apportant des conseils, suggestions, stratégies, etc. Le groupe donne ensuite son avis sur l'auto-évaluation qui vient d'être proposée par l'étudiant en situation d'enseignement.
DE formation musicale : cf. Spécificités

Stage de pédagogie de groupe

Temps dédié à la préparation des étudiants/stagiaires de 3^e année à l'épreuve terminale pédagogique. Ce stage prend place la première semaine des vacances de la Toussaint.

Outils pédagogiques spécialisés

Ce module est dispensé par des professeurs spécialisés dans la discipline concernée. Il s'agit de cours individuels ou par petits groupes selon les spécialités des étudiants/stagiaires.

Mise en situation de cours en groupe

La pédagogie de groupe est l'art d'enseigner par l'échange entre les élèves et leur professeur, enrichi par la présence de plusieurs élèves au sein du même cours instrumental.

Ce module vise à apporter à l'étudiant les aptitudes nécessaires au bon fonctionnement de la pédagogie de groupe. Y seront abordés :

- Les atouts de cette forme d'enseignement, sa mise en place et son organisation
- Les notions d'interactivité au sein du groupe, d'émulation et de motivation, de gestion des échanges verbaux et musicaux entre les élèves, d'apprentissage collaboratif, d'outils pédagogiques adaptés, et de suivi individuel et collectif.

DE Jazz et DE formation musicale : cf. Spécificités

Gestion d'un groupe

Ce cours vise à définir un cadre collectif de travail et donner des règles précises organisationnelles et relationnelles négociables ou non négociables dans l'intérêt du plus grand nombre :

- Apprendre à établir un bon climat de travail et un environnement favorable à

l'apprentissage.

- Donner des outils pour gérer une classe et varier les situations pédagogiques pour atteindre un même objectif.
- Savoir répondre aux attentes des élèves et s'adapter aux différents niveaux de compréhension.

Éducation artistique et culturelle

L'objectif de ce cours est de connaître les objectifs définis par l'Éducation Nationale pour une Éducation Artistique et Culturelle à l'école. Ce cours vise à :

- Acquérir des connaissances pour construire un projet EAC : Quoi ? Quand ? Pour quel public ? Où ? Sous quelle forme ? Dans quel but ?
- Inviter les étudiants/stagiaires à échanger leurs idées.
- Favoriser la démarche de création, valoriser l'imagination adaptée à la tranche d'âge des enfants.
- Équilibrer les apports techniques, pédagogiques et d'animation.
- Susciter l'envie de se constituer « une boîte à outils EAC ».
- Analyser et développer un esprit critique. Les étudiants/stagiaires devront réaliser un spectacle présenté devant un public scolaire.

Orchestre à l'école

- Présentation du dispositif musical et pédagogique « Orchestre à l'école » : le projet, ses objectifs, l'organisation, le répertoire, les exemples...
- Mise en situation pédagogique avec un orchestre.

Approche des publics diversifiés

1. Troubles dys

Ce cours va permettre de préciser ce qu'est un trouble dys et ainsi venir briser certains lieux communs associés à la rencontre de ce type de trouble. Des outils seront mis à disposition afin de venir compléter l'enseignement théorique. En DE2, des études de cas prendront la place des cours théoriques. Il sera également question des comorbidités éventuelles aux troubles dys souvent rencontrés dans la pratique.

2. Handicap

Le but de ce cours est tout d'abord de découvrir ce qu'est le handicap et quelles formes il peut prendre au quotidien.

Enseigner c'est tout d'abord apprendre à transmettre en fonction de ce que l'élève est capable de faire, et la prise en compte du handicap permet de proposer une forme d'enseignement plus adaptée.

Direction d'ensemble instrumental

Ce cours propose une initiation à la direction d'ensemble instrumentaux : gestique, analyse des conducteurs, préparation des répétitions et gestion de groupe. Ce module prévoit 2 mises en situation devant un orchestre d'harmonie de jeunes du conservatoire.

Direction d'ensemble vocal

Découverte ou approfondissement des gestes de base de la direction, précision, expressivité, avec réalisation publique finale. Ces séances aboutissent à un concert dirigé par les étudiants.

UE5

Situer son action dans un établissement et en mesurer les enjeux

Fonctionnement des institutions et textes officiels statutaires

Ce cours propose la mise en perspective du cadre institutionnel du métier d'enseignant artistique avec l'observation du terrain et la rencontre d'acteurs professionnels. L'objectif principal est de permettre à l'étudiant/stagiaire la compréhension des enjeux et dispositifs de l'enseignement artistique, de l'organisation territoriale dans lesquels les établissements fonctionnent et de leur inscription dans les politiques publiques.

Histoire de l'enseignement spécialisé

Ce cours explore l'histoire des conservatoires, en retraçant leur évolution depuis la création du Conservatoire de Paris après la Révolution française, jusqu'à l'expansion de ces établissements à travers le territoire. Il aborde également des mouvements significatifs comme le mouvement orphéonique, ainsi que la Confédération musicale de France et l'évolution des formations telles que les batteries-fanfare, témoignant des changements dans l'enseignement musical

et les pratiques collectives.

Statuts de l'enseignant

Présenter aux étudiants les fondements, principes, et fonctionnements de la filière culturelle, et plus particulièrement des cadres d'emploi liés aux enseignements artistiques spécialisés (l'assistant, le professeur, le directeur).

Le cours comportera des apports théoriques, des cas pratiques, des ateliers, et une boîte à outils.

Textes de références, sociologie des pratiques culturelles

Étude, analyse et appropriation des textes de référence de l'enseignement artistique en France. Seront en particulier étudiés la Charte de l'enseignement artistique spécialisé en musique, danse, théâtre de 2001 et le nouveau Schéma national d'orientation pédagogique de l'enseignement spécialisé de la musique, de la danse et du théâtre, publié en 2026. Après avoir analysé les textes de référence, le cours abordera la question des publics : qui sont les élèves des conservatoires, qui sont les parents d'élèves ? Quelles sont leurs pratiques culturelles ?

Présentation professionnelle

E.T CV, lettre de motivation, et préparation aux entretiens professionnels

L'objectif général de ce cours est d'accompagner les étudiants/stagiaires dans la présentation efficiente de leur parcours, à l'écrit comme à l'oral. Ainsi, ce cours rassemble 4 items distincts :

- La rédaction d'un CV
- La rédaction d'une lettre de motivation
- La préparation à l'entretien professionnel
- La préparation à l'entretien de l'épreuve terminale

Ce cours conjugue des séances de préparation rédactionnelle (CV et lettre de motivation), en cours magistraux et suivi individuel d'une part, et des ateliers collectifs et de coaching individuel d'entretiens d'autre part.

E.T Portfolio

Ces heures permettront un accompagnement collectif et/ou individuel pour la rédaction et la mise en forme de ce document présentant les expériences

pédagogiques marquantes (au sein du PMD et en dehors), les compétences acquises ainsi que les créations réalisées durant la formation des étudiants, avec notes personnelles, retours réflexifs...
Il est constitué tout au long de la formation.

→ **Cf. document spécifique au portfolio**

Ce portfolio fera l'objet d'un échange avec le jury lors de l'entretien des épreuves terminales du DE.

Sensibilisation à la sécurité

(secourisme, incendie)

Être sensibilisé aux différentes situations concernant la prévention et la sécurité dans les établissements culturels et comprendre les enjeux de la prévention en matière de sécurité/sûreté. A l'issue de cet atelier, l'étudiant/stagiaire devra être capable de mettre en œuvre les mises en sécurité de base.

Stage d'observation dans une structure culturelle

Le stage à réaliser en troisième année (DE3) vise à apporter un complément de connaissances à visée professionnelle en lien avec les préoccupations et centres d'intérêt de l'étudiant/stagiaire. Stage de 20h à réaliser en DE3.

Informations complémentaires

Tutorat entre étudiants

Grâce au soutien du Ministère de la Culture, le Pôle musique et danse a mis en place le tutorat entre étudiants depuis l'année 2023-2024. Vous pouvez bénéficier de soutien sur des cours et des matières dans lesquels vous rencontrez des difficultés.

Pour formuler vos besoins veuillez vous rapprocher de votre responsable des études.

Concerts/spectacles

Les concerts organisés dans le cadre de la formation visent à renforcer l'expérience scénique des étudiants/stagiaires. Ils les responsabilisent sur les différents rôles à jouer dans l'organisation d'un concert (référent, interprète, régisseur, présentateur, chargé de la captation vidéo...).

Un vademecum (guide pratique), disponible sur Moodle, vous permettra de mieux comprendre et appréhender les modalités et les attentes des concerts de la formation.

Conférences, masterclass, ateliers, colloques

Dans le cadre de la formation, le PMD organise et programme ponctuellement des conférences, masterclass, ateliers ou autres en lien avec les enjeux et actualités du métier d'artiste-enseignant.

Les Rencontres Professionnelles

Le PMD est soucieux de l'insertion professionnelle de ses étudiants/stagiaires et organise régulièrement des rencontres avec des professionnels ou anciens étudiants/stagiaires. Ces conférences abordent également des thématiques en lien avec l'actualité et les enjeux spécifiques au métier d'artiste enseignant.

Vademecums et précis de cours

Afin de rendre les modalités et les attentes plus claires, le PMD met à disposition - sur Moodle - des **vademecums** concernant certains modules de la formation.

Voici quelques exemples des vademecums disponibles :

- Perfectionnement instrumental ou vocal
- Tutorats
- Mémoires
- Projet artistique et pédagogique
- Outils pédagogiques spécialisés
- EAC
- Direction d'orchestre
- Musique de chambre
- Approche de la scène
- ...

Par ailleurs, certains intervenants mettent également à disposition des **précis de cours** visant à détailler les contenus et objectifs des cours qu'ils dispensent. Vous les retrouvez également sur Moodle sous forme de fiches.

Modalités d'évaluation

L'obtention du diplôme d'État s'obtient à **parts égales entre la moyenne du contrôle continu et la moyenne des notes obtenues au 5 épreuves terminales.**

Chaque épreuve terminale doit obtenir la note minimum de 10/20 pour être validée. Pour le contrôle continu, les notes des enseignements qui composent chaque UE peuvent se compenser entre elles (dans une certaine mesure). L'UE est validée avec la note minimum de 10/20. Une note inférieure à 8/20 au contrôle continu peut faire l'objet d'un rattrapage.

Contrôle continu

Chaque intervenant vous fera part du mode et des dates d'évaluation pour son module. Les informations données plus haut sont non exhaustives.

Modules théoriques nécessitant une évaluation écrite

Différentes formules sont en vigueur au PMD :

- Devoirs sur table en temps limité (temps supplémentaire alloué pour les étrangers, personnes atteintes de troubles Dys ou tout handicap).
- Devoirs maison.
- Exposés.

En cas d'échec lors d'une évaluation de module théorique, l'étudiant ou le stagiaire de la FP aura la possibilité de se présenter à la session de rattrapage.

Modules pratiques

Différentes formules sont en vigueur au PMD :

- Mise en situation pédagogique.
- Mise en situation artistique.
- Restitution de projet.
- Compte-rendu de stage et de projet.
- Entretien.
- Présence et participation active, évolution personnelle.

Utilisation de l'intelligence artificielle

Il est rappelé aux étudiants/stagiaires que l'utilisation de l'intelligence artificielle est interdite pour la réalisation des devoirs et travaux demandés sauf si l'intervenant de la matière concernée en fait la demande explicite. Vous trouverez sur votre espace Moodle, un document reprenant les éléments de réglementation de l'intelligence

Les 5 épreuves terminales

Conformément à l'arrêté du 3 juillet 2024 relatif au diplôme d'État de professeur de musique et fixant les conditions d'habilitation des établissements d'enseignement supérieur à délivrer ce diplôme. Version modifiée le 10 octobre 2024.

1. Mémoire et portfolio *coef. 2*

Mémoire portant sur une recherche en lien avec l'enseignement/apprentissage de la musique.

→ Objectifs du mémoire

Approfondir sa réflexion pédagogique et être en capacité de s'engager dans une démarche rigoureuse de recherche et d'objectivation de ses pratiques. L'étudiant/stagiaire choisit un sujet de recherche qui l'anime et qu'il souhaite approfondir, en lien avec l'enseignement/apprentissage de la musique. Cette recherche doit permettre une réflexion et l'affirmation d'une position pédagogique et artistique.

→ Objectifs du portfolio

Permettre de bien identifier et garder trace du parcours et cheminement de l'étudiant/

stagiaire pendant sa formation au DE. Il est libre d'y mettre en valeur son parcours, sa progression, sa réflexivité, son activité artistique, etc. Il permet au jury de mieux appréhender l'évolution de l'étudiant tout au long de la formation et sa personnalité d'artiste-enseignant.

→ Évaluation du mémoire et du portfolio

Par le jury des épreuves terminales : lecture et échange lors de l'entretien.

2. Projet artistique et pédagogique *coef. 2*

Projet pédagogique pluridisciplinaire à réaliser avec des élèves de votre spécialité (participation possible d'autres instruments et disciplines artistiques). Vous êtes maître d'œuvre du projet, de sa conception à sa réalisation (recherche de partenaires, salle, plannings, programmes, matériel...). Le projet débouche sur une restitution en présence d'un public.

→ Évaluation

- Dossier à rendre qui comportera, un compte-rendu (réflexion-bilan) de la réalisation publique ainsi qu'une vidéo du projet filmé.
 - Soutenance orale du projet devant la promotion et le jury de l'épreuve.
- #### → Composition du jury
- Un directeur d'établissement classé
 - La directrice du PMD ou son représentant
 - Une personnalité musicale
 - L'enseignant en charge de la méthodologie du projet artistique

3. Épreuve pédagogique *coef. 4*

Instrument et chant

Cette épreuve a lieu dans la classe du tuteur à une date convenue entre le tuteur et le PMD.

→ Composition du jury

- Le directeur de l'établissement du tuteur ou son représentant
- La directrice du PMD ou son représentant
- Un spécialiste de la discipline
- Le tuteur de l'étudiant

→ Déroulement de l'épreuve

- Deux cours de 30 minutes, suivis d'un entretien d'une heure maximum avec le jury, permettant au candidat de faire une analyse critique de sa prestation. Les 2 cours doivent s'adresser à des niveaux et cycles différents et suivre des modalités

différentes (cours individuel avec un élève que l'étudiant/stagiaire ne connaît pas et cours dans le cadre d'une pédagogie de groupe).

- Préparation du débriefing : l'étudiant/stagiaire dispose de 10 à 15 minutes pour préparer son débriefing.

- Débriefing et entretien : le débriefing permet de faire une analyse critique de sa prestation.

L'échange avec le jury permettra principalement d'approfondir les arguments défendus et d'évaluer les compétences pédagogiques de l'étudiant/stagiaire.

Accompagnement instrumental et vocal

Cette épreuve a lieu dans la classe du tuteur à une date convenue entre le tuteur et le PMD.

→ Composition du jury

- Le directeur ou directeur adjoint de l'établissement du tuteur
- La directrice du PMD ou son représentant
- Un spécialiste de la discipline
- Le tuteur de l'étudiant

→ Déroulement de l'épreuve

- Une séance de travail de 30 minutes comprenant un filage de l'œuvre en fin de séance avec un élève instrumentiste que l'étudiant connaît et a déjà fait travailler sur l'œuvre concernée.
- Une séance de travail de 30 minutes avec un élève chanteur sur 2 pièces différentes :
 - Une œuvre dont la réduction d'orchestre est à réaliser par l'étudiant. La partition d'orchestre sera transmise 10 jours avant l'épreuve (travail : 25 minutes).
 - Une mélodie dont la partie de piano est à transposer à vue (une lecture)

- Préparation du débriefing : l'étudiant/stagiaire dispose de 10 à 15 minutes pour préparer son débriefing.

- Débriefing et entretien : le débriefing permet à l'étudiant/stagiaire de faire une analyse critique de sa prestation. L'échange avec le jury permettra principalement d'approfondir les arguments défendus et d'évaluer les compétences pédagogiques du candidat.

Formation musicale

Cette épreuve a lieu dans la classe du tuteur à une date convenue entre le tuteur et le PMD.

→ Composition du jury

- Le directeur ou directeur adjoint de l'établissement du tuteur

- La directrice du PMD ou son représentant
- Un spécialiste de la discipline
- Le tuteur de l'étudiant

→ Déroulement de l'épreuve

- 2 cours de 30 minutes, suivis d'un entretien d'une heure maximum avec le jury, permettant au candidat de faire une analyse critique de sa prestation. Les 2 cours doivent s'adresser à des niveaux et cycles différents.
- Préparation du débriefing : l'étudiant/stagiaire dispose de 10 à 15 minutes pour préparer son débriefing.
- Débriefing et entretien : le débriefing permet au candidat de faire une analyse critique de sa prestation. L'échange avec le jury permettra principalement d'approfondir les arguments défendus et d'évaluer les compétences pédagogiques du candidat.

4. Épreuve d'interprétation *coef. 2*

Le récital doit durer de 20 à 30 minutes.

→ Composition du jury

- La directrice du PMD ou son représentant
- Le directeur ou directeur adjoint d'un conservatoire classé par l'État
- Une personnalité qualifiée
- Un enseignant appartenant à un établissement d'enseignement supérieur, ou titulaire d'un DE ou d'un CA ou appartenant aux cadres d'emploi équivalent en musique.

Vous interprétez des pièces de différentes esthétiques et dans différentes formations (solo, avec accompagnement, musique de chambre...). Le programme sera conçu autour d'un fil conducteur.

Instruments et chant

Le programme du récital devra comprendre

- Une pièce de répertoire
- Une pièce de musique de chambre
- Un complément de programme
- Une (au moins) des pièces jouées fera l'objet de pluridisciplinarité (avec danse, théâtre, arts plastiques, cirque...).

Accompagnement instrumental et vocal

Lors de cette épreuve d'interprétation, le candidat devra démontrer ses capacités d'artiste-accompagnateur. Le programme du récital devra comprendre :

- Des pièces de styles différents dans lesquelles l'étudiant accompagne au

moins :

- Un chanteur
- Un instrumentiste
- Une pièce de musique de chambre
- Un complément de programme si besoin
- Une (au moins) des pièces jouées devra faire l'objet de pluridisciplinarité (avec danse, arts plastiques, théâtre, cirque...)

Formation musicale

À l'image du concours d'entrée, le candidat devra faire preuve d'une maîtrise vocale et pianistique (ou à défaut d'un autre instrument harmonique).

Comme pour les concerts, vous serez amenés à tenir différents rôles : appariteur, présentateur... Vous pouvez également être répliquant pour un camarade.

→ Cf. Vademecum pour plus de détails

5. Entretien avec le jury *coef. 1*

L'entretien organisé à l'issue de l'épreuve d'interprétation porte à la fois sur votre prestation musicale, sur le travail écrit et sur toute question de culture générale et de pédagogie que le jury jugera utile.

→ Composition du jury

- La directrice du PMD ou son représentant
- Le directeur ou directeur adjoint d'un conservatoire classé par l'État
- Une personnalité qualifiée
- Un enseignant appartenant à un établissement d'enseignement supérieur, ou titulaire d'un DE ou d'un CA ou appartenant aux cadres d'emploi équivalent en musique.

Barème de notation

Note sur 20	Qualification	Signification
20	Exceptionnel	Surpasse tous les objectifs énoncés
19 18	Excellent	Répond avec brio à tous les objectifs
17 16	Très bien	Répond avec assurance à tous les objectifs
15 14	Bien	Répond bien aux objectifs
13 12	Assez bien	Répond assez bien aux objectifs
11 10	Correct	Répond correctement aux objectifs mais avec certaines difficultés
9 8	Insuffisant	Répond de façon insuffisante à plusieurs objectifs
7	Très insuffisant	Nombreuses lacunes observées. Pronostic plutôt défavorable quant aux perspectives
6 et en dessous	Echec	Ne répond pas aux objectifs, doit reprendre le module

Avantages culture

Spectacle vivant

Cité Musicale-Metz - Arsenal

L'Arsenal met à disposition des entrées gratuites pour l'ensemble de la programmation de la Cité Musicale-Metz.

Comment vous procurer une place ?

Merci d'indiquer par mail à pmd@esalorraine.fr le spectacle auquel vous souhaitez assister, ainsi que la date de représentation souhaitée. Une fois votre réservation validée, vous pourrez retirer votre billet directement à la billetterie de l'Arsenal, maximum une semaine avant la date de la représentation sur présentation de votre carte étudiante/ stagiaire de la formation professionnelle.

Réservations possibles dans la limite des places disponibles.

Arts visuels

Centre Pompidou-Metz

Entrée gratuite sur présentation de votre carte étudiante. Uniquement pour les étudiants en formation initiale.

Parc instrumental et matériel

Le Pôle musique et danse dispose d'instruments (saxophone baryton, clarinette basse, flûtes traversières basse et alto, piccolo, piano numérique, cor anglais, saxophone soprane, archet baroque, etc.) et de matériels (audio et vidéo, pupitres, table de mixage, etc.) qu'il met à votre disposition sur demande.

Pour emprunter, merci de vous rendre à l'administration du pôle et de remplir en bonne et due forme le cahier des emprunts.

Ouvrages et partitions

Les ouvrages pédagogiques et partitions disponibles à la médiathèque du CRR de l'Eurométropole de Metz sont proposés à l'emprunt pour une période de 2 à 6 mois selon votre besoin pédagogique et sur présentation de votre carte étudiante/ stagiaire de la formation professionnelle.

Le PMD a récemment fait l'acquisition d'un fonds bibliographique (environ 200 ouvrages pédagogiques) en lien avec ses formations. Certains ouvrages sont communs aux deux formations. Tous les ouvrages du PMD sont repérables grâce à la cote « CEF ».

N'oubliez pas !

Au regard de la convention signée entre le PMD et le Conservatoire de l'Eurométropole de Metz, les salles de ce dernier sont accessibles les dimanches de 13h à 17h (période scolaire uniquement).

Association Verdandi



« Verdandi PMD est née durant l'été 2021, sous l'impulsion de Caroline Cueille, directrice du Pôle musique et danse de l'École supérieure d'art de Lorraine, et Catherine Baert, alors responsable des études musique. Prise en main par une équipe d'anciens et actuels étudiants du PMD, l'association souhaite faire vivre la danse et la musique à travers différents projets pluridisciplinaires et interventions à titre pédagogiques. Elle permet également aux étudiants et diplômés du pôle de tisser la toile du réseau professionnel de chacun, dans une dynamique de partage et de rencontres. Verdandi PMD est une association qui souhaite partager au plus grand nombre sa passion pour les arts. ».

Contact et adhésion

verdandipmd@gmail.com

Des bulletins d'adhésion sont téléchargeables sur le site du PMD : esal-pmd.fr ou disponibles directement à l'administration.

Réseaux sociaux

Suivez les projets de l'association Verdandi sur [Facebook](#) !

Membres du bureau

Julien De Balbine

Président
Etudiant en 3^e année musique

Salomé Philipp

Vice-présidente
Etudiante en 2^e année danse

Aurélien Wan

Trésorière
Etudiante en 2^e année musique

Milena Guillemot

Secrétaire
Etudiante en 2^e année musique

Alexis Midol-Monnet

Vice-secrétaire
Etudiant en 3^e année musique

Julien Suzanne

Assesseur
Etudiant en 3^e année musique

Justine Colteau

Assesseure
Diplômée danse 2023



Concert
José Gimenez
Diplômé 2024

Réseaux sociaux

Instagram

esalorraine_pmd

Facebook

École Supérieure d'Art de Lorraine
• Pôle musique et danse

Livret de l'étudiant musique 2026-2027

Conception par Anja RENAULD et
Elise ROUGERON

Couverture et 4^e de couverture
par Céline Kriebs

Composé en *Messine* et *Work
Sans*

Crédits photographiques :
Pancake! Photographie

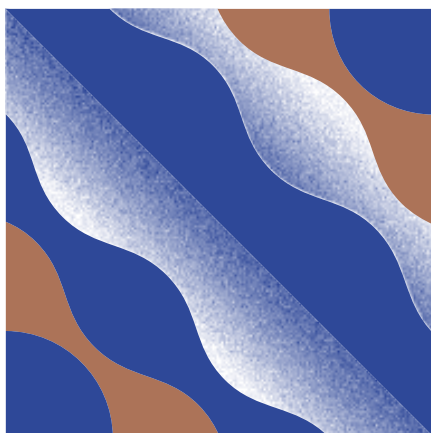
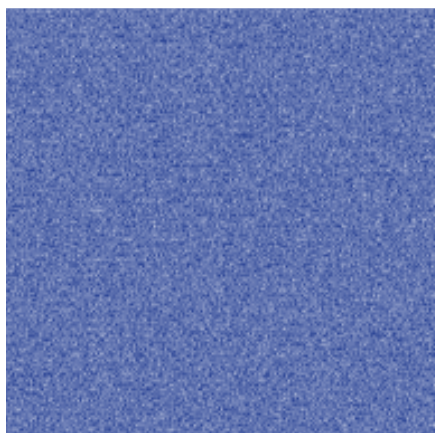

Contact

École supérieure d'art de Lorraine

2, rue du Paradis
57000 Metz
03 87 74 28 38
esal-pmd.fr

